

Инструкция по сборке

1. Установите задние быльце (2) вертикально.
2. Снимите транспортировочные заглушки 20x20 4 шт. с основания (4) (3). Скрутите 2 основания (2) (4) между собой при помощи дополнительных ног (5), установите их под основания (4) (3) наживив (не затягивая) винтами (7) используя шайбы (11) гайки (9) гровера (13).

Последовательность установки ног (5):

- посередине основания (3) (4) на 4 винта
- по краям только на 2 винта, так чтобы на дополнительных ногах (5) остались свободные отверстия по краям

3. Собранные основания одеваются на проушину (2,1) заднего быльца (2).

ВНИМАНИЕ. Проушина (2,1) должна войти внутрь полости в основании.

Наживите основание через отверстие к проушине (2,1) болтами (6) используя шайбы (10).

4. Аналогично пункту 3 установите передние быльца и наживите его к основанию.

5. Установите поперечную планку над проушинами (2,2) в основаниях (4) и (3). Отверстия в поперечной планке должны совпадать с выступающими пластинами из-под основания (3) (4) дополнительных ног (5). Наживите планку винтами (7) используя шайбы (11) гровера (12) с пластиной на ноге (5) и проушинами (2,2). Данная схема сборки аналогична для переднего и заднего быльца.

6. Все болты затягиваются в произвольном порядке.

7. Установить заглушки М8 для сохранения долговечности матраса.

СХЕМА СБОРКИ

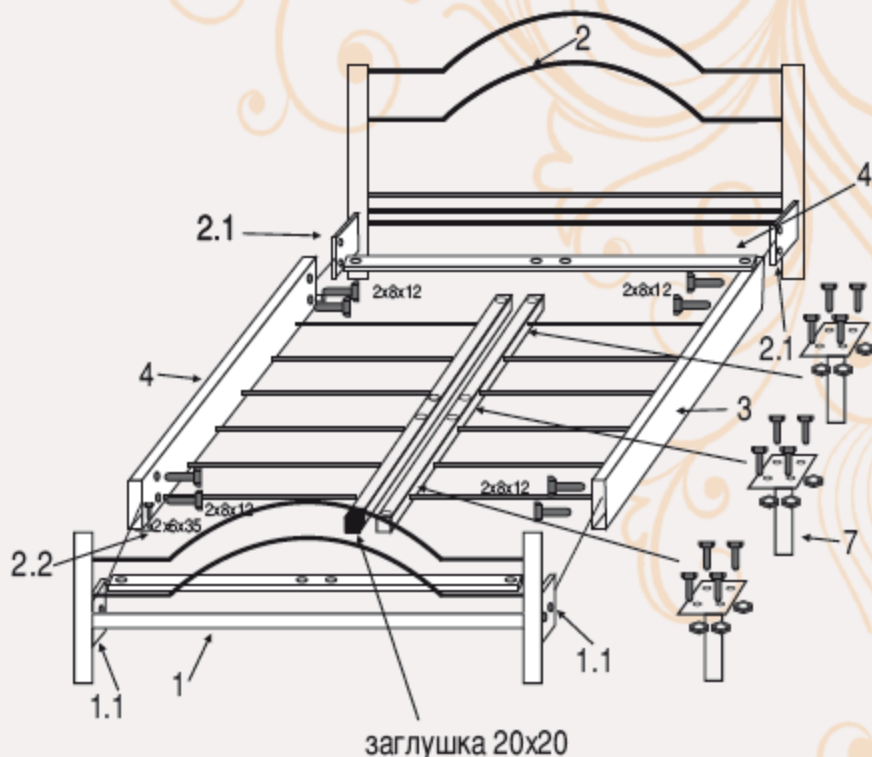

КОМПЛЕКТАЦИЯ

- | | |
|--|----------------------------|
| 1. Переднее быльце - 1 шт. | 8. Гайка М8 - 2 шт. |
| 2. Заднее быльце - 1 шт. | 9. Гайка М6 - 8 шт. |
| 3. Основание - 2 шт. | 10. Шайба М8 - 10 шт. |
| 4. Поперечная планка 20x20 - 2 шт. | 11. Шайба М6 - 8 шт. |
| 5. Дополнительные опорные ноги - 3 шт. | 12. Заглушка 20x20 - 4 шт. |
| 6. Болт 8x12 мм - 8 шт. | 13. Гровер М6 - 8 шт. |
| 7. Винт 6x35 мм - 8 шт. | 14. Заглушка М8 - 8шт. |